

# INSPIRON™

NAVODILA ZA NAMESTITEV





# INSPIRON™

## NAVODILA ZA NAMESTITEV

Zakonsko določen model: P07T series

Zakonsko določena vrsta: P07T002

# Opombe, previdnostni ukrepi in opozorila

 **OPOMBA:** OPOMBA označuje pomembne informacije za bolj učinkovito uporabo računalnika.

 **POZOR:** POZOR označuje možnost poškodbe strojne opreme ali izgubo podatkov in nasvete, kako se težavi izogniti.

 **OPOZORILO:** OPOZORILO označuje možnost poškodbe lastnine, telesnih poškodb ali smrti.

---

Informacije v tem dokumentu se lahko spremenijo brez predhodnega obvestila.

© 2010 Dell Inc. Vse pravice pridržane.

Vsako razmnoževanje tega gradiva brez pisnega dovoljenja družbe Dell Inc. je strogo prepovedano.

Blagovne znamke, uporabljene v tem besedilu: *Dell*, logotip *DELL*, *YOURS IS HERE*, *Inspiron*, *Solution Station*, in *DellConnect* so blagovne znamke družbe Dell Inc.; *AMD* in *AMD Athlon* sta blagovni znamki podjetja Advanced Micro Devices, Inc.; *Microsoft*, *Windows*, in logotip operacijskega sistema *Windows* na gumbu Start so blagovne znamke ali registrirane blagovne znamke družbe Microsoft Corporation v Združenih državah in/ali drugih državah; *Blu-ray Disc* je blagovna znamka družbe Blu-ray Disc Association; *Bluetooth* je registrirana blagovna znamka družbe Bluetooth SIG, Inc. in družba Dell jo uporablja pod licenco.

V tem dokumentu se lahko uporabljajo tudi druge blagovne znamke in imena, ki se nanašajo na subjekte, katerih last so blagovne znamke in imena, ali na njihove izdelke. Družba Dell Inc. se odreka vsem lastniškim interesom do blagovnih znamk in trgovskih imen, ki niso njena last.

**Maj 2010**

**P/N CNGVW**

**Razl. A00**

# Vsebina

<b>Nastavitev prenosnega računalnika Inspiron</b> . . . . .	<b>5</b>	Pogled z leve strani . . . . .	20
Pred namestitvijo računalnika . . . . .	5	Pogled z zadnje strani . . . . .	22
Priklučitev napajalnika . . . . .	6	Funkcije računalnika in tipkovnice . . . . .	24
Priklučitev omrežnega kabla (po izbiri) . . . . .	7	Lučke in indikatorji stanja naprave . . . . .	26
Pritisnite gumb za vklop . . . . .	8	Poteze na sledilni ploščici . . . . .	28
Namestite operacijski sistem Microsoft Windows . . . . .	9	Večpredstavnostne tipke . . . . .	30
Ustvarjanje medija za obnovitev sistema (priporočljivo) . . . . .	10	Funkcije zaslona . . . . .	32
Namestitev kartice SIM (po izbiri) . . . . .	12	Odstranitev in ponovna namestitev akumulatorja . . . . .	34
Omogočanje in onemogočanje brezžičnega omrežja (po izbiri) . . . . .	14	Funkcije programske opreme . . . . .	36
Vzpostavitev povezave z internetom (po izbiri) . . . . .	16	Dellova pravilna vrstica . . . . .	37
<b>Uporaba prenosnega računalnika Inspiron</b> . . . . .	<b>18</b>	Dell DataSafe Online Backup . . . . .	38
Pogled z desne strani . . . . .	18	<b>Odpravljanje težav</b> . . . . .	<b>39</b>
		Kode piskov . . . . .	39
		Težave z omrežjem . . . . .	40
		Težave z napajanjem . . . . .	41

## Vsebina

Težave s pomnilnikom . . . . .	43	Spletne storitve . . . . .	69
Zamrznitve in težave s programsko opremo . . . . .	44	Storitev samodejnega obveščanja o stanju naročila . . . . .	70
<b>Uporaba orodij za podporo . . . . .</b>	<b>46</b>	Informacije o izdelku . . . . .	71
Dellov center za podporo . . . . .	46	Vračilo izdelkov za popravilo v času garancije ali za vračilo denarja. . . . .	71
My Dell Downloads . . . . .	47	Pred klicem . . . . .	73
Sistemska sporočila . . . . .	48	Vzpostavitev stika z družbo Dell . . . . .	75
Hardware Troubleshooter, program . . . . .	51	<b>Iskanje dodatnih informacij in virov. . . . .</b>	<b>76</b>
Program Dell Diagnostics. . . . .	51	<b>Tehnični podatki . . . . .</b>	<b>79</b>
<b>Obnavljanje operacijskega sistema . . . . .</b>	<b>56</b>	<b>Dodatek . . . . .</b>	<b>86</b>
Obnovitev sistema . . . . .	58	Obvestilo o izdelku Macrovision. . . . .	86
Dell DataSafe Local Backup . . . . .	59	Informacije za NOM ali uradni mehiški standard (samo za Mehiko) . . . . .	87
Medij za obnovitev sistema . . . . .	63	<b>Indeks . . . . .</b>	<b>88</b>
Dell Factory Image Restore (Obnovitev Dellovih tovarniških nastavitev) . . . . .	64		
<b>Pridobivanje pomoči . . . . .</b>	<b>67</b>		
Tehnična podpora in storitve za kupce. . . . .	68		
DellConnect . . . . .	69		

# Nastavitev prenosnega računalnika Inspiron

Ta razdelek vsebuje informacije o nastavitvi prenosnega računalnika Dell™ Inspiron™.

## Pred namestitvijo računalnika

Pri postavitvi računalnika zagotovite enostaven dostop do vira napajanja, ustrezno zračenje in ravno površino, na katero postavite računalnik.

Oviranje pretoka zraka okrog prenosnega računalnika Inspiron lahko povzroči pregrevanje. Pregrevanje preprečite tako, da pustite vsaj 10,2 cm (4 palce) prostora na zadnji strani računalnika in vsaj 5,1 cm (2 palca) na vseh drugih straneh.

Vklopljenega računalnika nikoli ne postavite v zaprt prostor, na primer v omaro ali predal.

 **OPOZORILO:** ne prekrivajte prezračevalnih rež in vanje ne potiskajte predmetov. Poskrbite, da se reže ne zamašijo zaradi prahu. Ko je računalnik Dell™ vklopljen, ga ne postavljajte v okolje z majhnim pretokom zraka, na primer v zaprto aktovko, ali na površine iz tekstila, na primer preproge ali odeje. Zaradi oviranega dotoka zraka lahko pride do poškodb ali slabšega delovanja računalnika, lahko pa tudi do požara. Ko se računalnik segreje, vklopi ventilator. Ventilator povzroča zvok, ki je normalen in ne kaže napak na ventilatorju ali računalniku.

 **PREVIDNOSTNI UKREP:** če na računalnik postavite ali naložite težke ali ostre predmete, ga lahko trajno poškodujete.

## Priključitev napajalnika

Napajalnik priključite v računalnik in nato v električno vtičnico ali prenapetostno zaščito.

- ⚠ OPOZORILO:** napajalnik lahko priključite v vse električne vtičnice po svetu. Priključki in stenske vtičnice pa se lahko od države do države razlikujejo. Uporaba nezdružljivega kabla ali nepravilna priključitev kabla v razdelilnik ali električno vtičnico lahko povzroči požar ali trajno poškoduje računalnik.

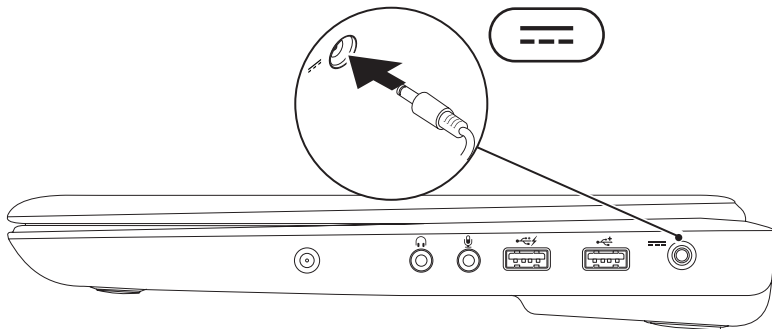



## Priključitev omrežnega kabla (po izbiri)

Za uporabo žične omrežne povezave priključite omrežni kabel.

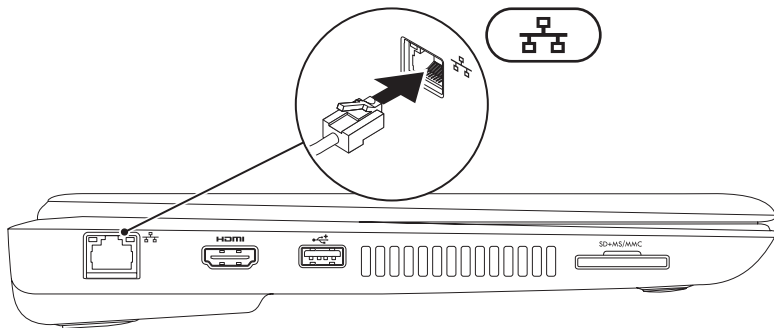

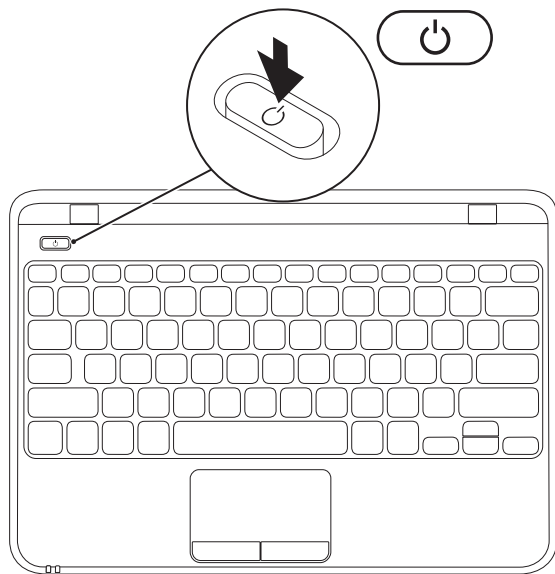

## Pritisnite gumb za vklop



## Namestite operacijski sistem Microsoft Windows

Računalnik Dell ima že nameščen operacijski sistem Microsoft® Windows® 7. Pri prvi namestitvi sistema Windows 7 sledite navodilom na zaslonu. Ti koraki so obvezni in lahko trajajo nekaj časa. Zasloni za namestitev sistema Windows 7 vas vodijo skozi številne postopke, vključno s sprejemanjem licenčnih pogojev, spreminjanjem nastavitev in nastavitvijo internetne povezave.

 **POZOR: Ne prekinjajte postopka namestitve operacijskega sistema. S tem lahko povzročite nedelovanje računalnika, operacijski sistem pa boste morali ponovno namestiti.**

 **OPOMBA:** za najboljše delovanje računalnika je priporočljivo, da prenesete in namestite najnovejši BIOS in gonilnike, ki so na voljo na spletnem mestu [support.dell.com](http://support.dell.com).

 **OPOMBA:** za več informacij o operacijskem sistemu in funkcijah glejte [support.dell.com/MyNewDell](http://support.dell.com/MyNewDell).

## Ustvarjanje medija za obnovitev sistema (priporočljivo)

 **OPOMBA:** priporočljivo je, da po namestitvi sistema Microsoft Windows čim prej ustvarite medij za obnovitev sistema.

 **OPOMBA:** Računalnik nima notranjega optičnega pogona. Pri postopkih, ki vključujejo diske, uporabite zunanji optični pogon ali zunanjo pomnilniško napravo.



Medij za obnovitev sistema lahko uporabite za vrnitev računalnika v stanje ob nakupu računalnika, pri tem pa ohranite podatkovne datoteke (brez uporabe diska *Operating System* (Operacijski sistem)). Medij za obnovitev sistema je lahko uporaben, če je zaradi sprememb v strojni opremi, programski opremi, gonilnikih ali drugih nastavitvah računalnik v neželenem stanju.

Če želite ustvariti medij za obnovitev sistema, potrebujete:

- Dell DataSafe Local Backup (Dell DataSafe za lokalne varnostne kopije)
- USB ključ z najmanj 8 GB prostora ali disk DVD-R/DVD+R/Blu-ray™

 **OPOMBA:** Dell DataSafe Local Backup ne podpira večkrat zapisljivih diskov.

Medij za obnovitev sistema ustvarite tako:

1. Poskrbite, da je napajalnik priključen (glejte razdelek »Priključitev napajalnika« na strani 6).
  2. V računalnik vstavite disk ali USB ključ.
  3. Kliknite **Start**  → **Programi** → **Dell DataSafe Local Backup**.
  4. Kliknite **Create Recovery Media** (Ustvari obnovitveni medij).
  5. Ravnajte se po navodilih na zaslonu.
-  **OPOMBA:** za informacije o uporabi medija za obnovitev sistema glejte »Medij za obnovitev sistema« na strani 63.

## Namestitev kartice SIM (po izbiri)

 **OPOMBA:** Kartice SIM ni treba namestiti, če za dostop do interneta uporabljate kartico EVDO.

Če v računalnik vstavite kartico SIM (Subscriber Identity Module), se lahko povežete z internetom. Za dostop do interneta morate biti v omrežju ponudnika telefonskih storitev.

Kartico SIM namestite tako:

1. Izklopite računalnik.
2. Odstranite akumulator (glejte razdelek »Odstranitev in zamenjava akumulatorja« na strani 34).
3. V ležišču za akumulator potisnite kartico SIM v režo za kartico SIM.
4. Vstavite akumulator (glejte razdelek »Odstranitev in zamenjava akumulatorja« na strani 34).
5. Vkllopite računalnik.

Če želite odstraniti kartico SIM, jo pritisnite in sprostite.

- 1 reža za kartico SIM
- 2 kartica SIM
- 3 ležišče za akumulator

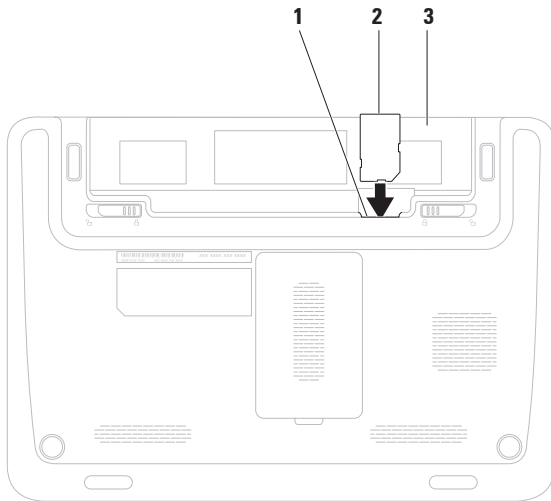

## Omogočanje in onemogočanje brezžičnega omrežja (po izbiri)

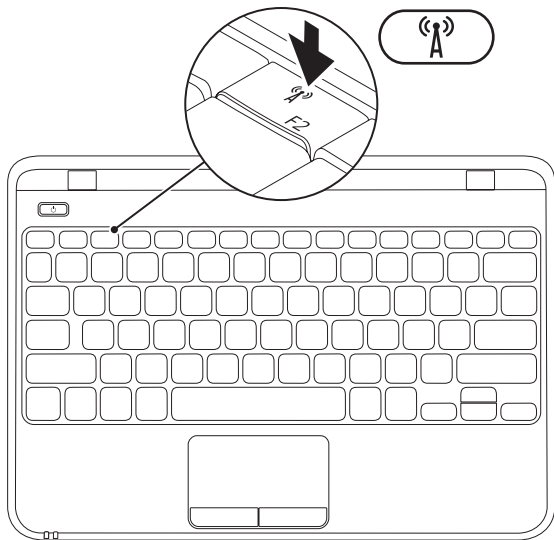



**OPOMBA:** brezžična funkcija je v računalniku na voljo samo v primeru, da ste ob nakupu naročili kartico WLAN. Več informacij o karticah, ki jih podpira vaš računalnik, poiščite v razdelku »Tehnični podatki« na strani 79.

Če želite omogočiti ali onemogočiti brezžično povezavo:

1. Zagotovite, da je računalnik vklopljen.
2. Pritisnite tipko  za brezžično povezavo na tipkovnici.  
Trenutno stanje brezžične povezave se prikaže na zaslonu.

Brezžična povezava je omogočena



Brezžična povezava je onemogočena



3. Ponovno pritisnite tipko  za brezžično povezavo, če želite preklapljati med načinoma za omogočeno in onemogočeno brezžično povezavo.

**OPOMBA:** Tipka za brezžično povezavo omogoča hiter izklop vseh brezžičnih radijskih signalov (Wi-Fi in Bluetooth®), denimo takrat, ko morate na letalu izklopiti vse brezžične radijske naprave.

## Vzpostavitev povezave z internetom (po izbiri)

Če želite vzpostaviti povezavo z internetom, potrebujete zunanji modem ali omrežno povezavo in ponudnika internetnih storitev (ISP).

Če zunanjega modema USB ali vmesnika WLAN še niste kupili, ju lahko naročite na spletnem mestu **www.dell.com**.

### Vzpostavitev žične povezave

- Če uporabljate klicno povezavo, pred namestitvijo internetne povezave priključite telefonski kabel v izbirni zunanji modem USB in telefonski priključek v steni.
- Če uporabljate povezavo DSL ali kabelsko/satelitsko povezavo, se za navodila za namestitev obrnite na ponudnika internetnih storitev ali operaterja mobilnega omrežja.

Za dokončanje vzpostavitve žične internetne povezave upoštevajte navodila v razdelku »Vzpostavitev internetne povezave« na strani 17.

### Vzpostavitev brezžične povezave

 **OPOMBA:** za navodila o nameščanju brezžičnega usmerjevalnika glejte dokumentacijo, ki je priložena usmerjevalniku.

Pred uporabo brezžične internetne povezave morate vzpostaviti povezavo z brezžičnim usmerjevalnikom.

Povezavo z brezžičnim usmerjevalnikom vzpostavite tako:

1. Poskrbite, da je v računalniku omogočena brezžična povezava (glejte razdelek »Omogočanje ali onemogočanje brezžične povezave« na strani 14).
2. Shranite in zaprite vse odprte datoteke ter zaprite vse odprte programe.
3. Kliknite **Start**  → **Nadzorna plošča**.

4. V iskalno polje vnesite **Omrežje** in kliknite **Središče za omrežje in skupno rabo** → **Vzpostavi povezavo z omrežjem**.
5. Sledite navodilom na zaslonu in dokončajte namestitev.

### Vzpostavitev internetne povezave

Ponudba internetnih storitev se od države do države razlikuje. Za ponudbe, ki so na voljo v vaši državi, se obrnite na ponudnika internetnih storitev.

Če ne morete vzpostaviti povezave z internetom, vendar v preteklosti s povezavo niste imeli težav, je morda težava na strani ponudnika internetnih storitev. Pokličite ponudnika internetnih storitev in preverite stanje povezave ali pa poskusite povezavo ponovno vzpostaviti pozneje.

Pripravite informacije, ki vam jih je posredoval ponudnik internetnih storitev. Če nimate ponudnika internetnih storitev, si ga lahko priskrbite s čarovnikom za **vzpostavitev povezave z internetom**.

Postopek vzpostavitve internetne povezave:

1. Shranite in zaprite vse odprte datoteke ter zaprite vse odprte programe.
2. Kliknite **Start**  → **Nadzorna plošča**.
3. V iskalno polje vnesite **Omrežje** in kliknite **Središče za omrežje in skupno rabo** → **Namesti novo povezavo ali omrežje** → **Vzpostavi povezavo z internetom**.

Prikaže se okno **Vzpostavitev povezave z internetom**.





-  **OPOMBA:** če ne veste, katero vrsto povezave morate izbrati, kliknite **Pomagaj mi izbrati** ali se obrnite na svojega ponudnika internetnih storitev.
4. Če želite namestitev končati, sledite navodilom na zaslonu in uporabite informacije glede nameščanja, ki vam jih je posredoval ponudnik internetnih storitev.

# Uporaba prenosnega računalnika Inspiron

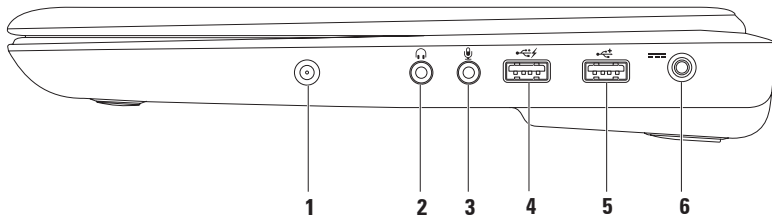
V tem razdelku si lahko ogledate informacije o funkcijah, ki jih ponuja prenosni računalnik Inspiron.

## Pogled z desne strani



- 
- 1 Priključek za anteno (na podprtih modelih)** – za priključitev zunanje antene za ogled programov prek kartice za ugaševanje TV (po izbiri).
- 
- 2  Izhodni priključek za zvok/priključek za slušalke** – za priključitev enega para slušalk, aktivnega zvočnika ali zvočnega sistema.
- 
- 3  Vhodni priključek za zvok/priključek za mikrofona** – za priključitev mikrofona ali vhodnega signala za uporabo z zvočnimi programi.
- 
- 4  Priključek USB s funkcijo USB PowerShare** – za priključitev naprav USB, kot so miška, tipkovnica, tiskalnik, zunanji pogon ali predvajalnik MP3.  
Funkcija USB Powershare omogoča polnjenje naprav USB, ko je računalnik vklopljen, izklopljen ali v stanju mirovanja.  
**OPOMBA:** Določenih naprav USB ni mogoče polniti, če je računalnik izklopljen ali v stanju mirovanja. V tem primeru morate računalnik vklopiti, da lahko napravo napolnite.  
**OPOMBA:** Če med polnjenjem naprave USB računalnik izklopite, se bo polnjenje naprave ustavilo. Če želite nadaljevati polnjenje, odstranite napravo USB in jo nato znova priključite.
- 
- 5  Priključek USB 2.0** – za priklop naprav USB, na primer miške, tipkovnice, tiskalnika, zunanjšega pogona ali predvajalnika MP3.
- 
- 6  Priključek za napajalnik** – za priključitev napajalnika, če želite napolniti akumulator računalnika.
-

## Pogled z leve strani

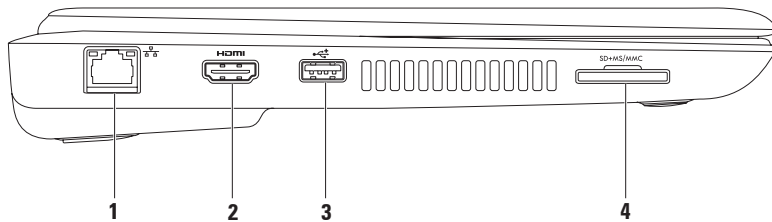

- 
- 1  **Omrežni priključek** – za povezavo računalnika z omrežjem ali širokopasovno napravo, če uporabljate žično omrežje.

- 
- 2  **Priključek HDMI** – za priključitev televizijskega sprejemnika, namenjen pa je večkanalnemu digitalnemu zvočnemu in video signalu.

**OPOMBA:** Pri monitorju brez vgrajenih zvočnikov se bo zaznaval samo video signal.

- 
- 3  **Priključek USB 2.0** – za priklop naprav USB, na primer miške, tipkovnice, tiskalnika, zunanega pogona ali predvajalnika MP3.

- 
- 4  **Bralnik pomnilniških kartic 7-v-1** – omogoča hiter in udoben ogled in skupno rabo digitalnih fotografij, glasbe, videoposnetkov in dokumentov, shranjenih na pomnilniških karticah.

**OPOMBA:** računalnik dobite s prazno plastično kartico, vstavljeno v reži za pomnilniško kartico. Prazni kartici ščitita neuporabljeni reži pred prahom in drugimi delci. Shranite prazno kartico in jo uporabite v primeru, če ne uporabljate pomnilniške kartice; prazne kartice za druge računalnike niso združljive z vašim računalnikom.

---

## Pogled z zadnje strani







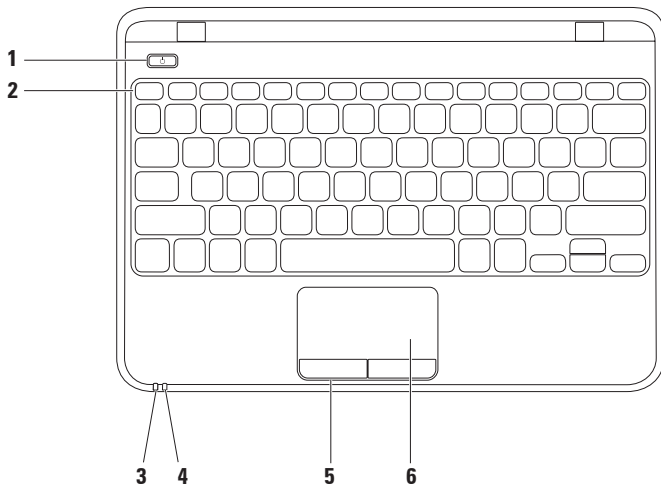

- 
- 1 Reža za varnostni kabel** – za priključitev varnostnega kabla, ki je na voljo na trgu.  
**OPOMBA:** Pred nakupom varnostnega kabla se prepričajte, da je združljiv z režo za varnostni kabel v vašem računalniku.
- 
- 2**  **Priključek VGA** – za priključitev monitorja ali projektorja.
-

## Funkcije računalnika in tipkovnice



- 
- 1  **Gumb za vklop** – pritisnite ga, če želite vklopiti ali izklopiti računalnik.
- 
- 2 **Vrstica funkcijskih tipk** – v tej vrstici so tipka za omogočanje/onemogočanje brezžične povezave, zmanjšanje ali povečanje svetlosti, večpredstavnostne tipke ter tipka za omogočanje/onemogočanje sledilne ploščice. Za več informacij o večpredstavnostnih tipkah glejte »Večpredstavnostne tipke« na strani 30.
- 
- 3  **Lučka napajanja/akumulatorja** – prikazuje stanje napajanja in polnjenja akumulatorja. Za več informacij o lučki indikatorja napajanja glejte razdelek »Lučke in indikatorji stanja« na strani 26.
- 
- 4  **Lučka dejavnosti trdega diska** – sveti, ko računalnik bere ali zapisuje podatke. Utripajoča bela lučka prikazuje aktivnost trdega diska.
-  **POZOR: Nikoli ne izklopite računalnika, dokler utripa lučka za aktivnost trdega diska, sicer boste izgubili podatke.**
- 
- 5 **Gumba sledilne ploščice (2)** – imata funkcijo levega in desnega klika, enako kot gumba na miški.
- 
- 6 **Sledilna ploščica** – zagotavlja funkcionalnost miške za premikanje kazalca, vlečenje ali premikanje izbranih elementov in funkcije levega klika z dotikom njene površine.
- OPOMBA:** če želite omogočiti ali onemogočiti sledilno ploščico, pritisnite tipko  v vrstici funkcijskih tipk na tipkovnici.
-

## Lučke in indikatorji stanja naprave

### Lučka napajanja/akumulatorja

	Stanje lučke	Stanje računalnika	Raven napolnjenosti akumulatorja
<b>Napajalnik za izmenično napetost</b>	sveti belo	vklopljen izklopljen/stanje mirovanja	napajanje <=90%
	sveti zamegljeno belo	stanje pripravljenosti	napajanje
	ne sveti	izklopljen/stanje mirovanja	>90%
<b>Akumulator</b>	sveti belo	vklopljen	>=10%
	sveti zamegljeno belo	stanje pripravljenosti	>=10%
	sveti oranžno	vklopljen/stanje pripravljenosti	<10%
	ne sveti	izklopljen/stanje mirovanja	ni na voljo



**OPOMBA:** Akumulator se polni, ko se računalnik napaja prek napajalnika.



## Poteze na sledilni ploščici

### Pomik

Omogoča drsenje po vsebini. Funkcija pomikanja vključuje:

**Samodejno pomikanje v navpični smeri** – omogoča pomikanje v aktivnem oknu navzgor ali navzdol.

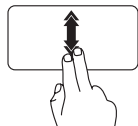

Če želite aktivirati samodejno pomikanje v navpični smeri, se z dvema prstoma hitro pomaknite navzgor ali navzdol.

Tapnite sledilno ploščico, da ustavite samodejno pomikanje.

**Samodejno pomikanje v vodoravni smeri** – omogoča pomikanje v aktivnem oknu levo ali desno.

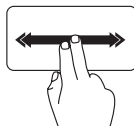

Če želite aktivirati samodejno pomikanje v vodoravni smeri, se z dvema prstoma hitro pomaknite levo ali desno.

Tapnite sledilno ploščico, da ustavite samodejno pomikanje.

### Funkcija »listanje«

Omogoča pregledovanje vsebine v smeri naprej ali nazaj, odvisno od izbrane smeri.

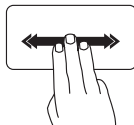

Tri prste hitro premaknite v željeni smeri in tako brskajte po vsebini v aktivnem oknu.

## Povečava/pomanjšava

Omogoča povečanje ali pomanjšanje vsebine na zaslonu. Funkcija povečave/pomanjšave vključuje:

**Povečava z dvema prstoma** – omogoča, da izbrani element povečate ali pomanjšate tako, da na sledilni ploščici dva prsta razmaknete ali pa ju pomaknete skupaj.

Povečava:

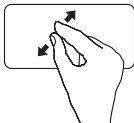

Prikaz aktivnega okna povečate tako, da razmaknete prsta.

Pomanjšava:

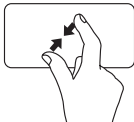

Prikaz aktivnega okna pomanjšate tako, da potegnete prsta skupaj.

## Vrtenje

Omogoča vrtenje trenutne vsebine zaslona. Funkcija vrtenja vključuje:

**Zasuk** – s to možnostjo lahko z dvema prstoma zavrtite trenutno vsebino, tako da en prst postavite na sledilno ploščico, drugega pa zavrtite.



Postavite palec na zeleno mesto, kazalec pa v loku premaknite desno ali levo, da zavrtite izbrani element v smeri urnega kazalca ali obratno.

## Večpredstavnostne tipke

Večpredstavnostne tipke se nahajajo v vrstici funkcijskih tipk na tipkovnici. Za uporabo večpredstavnosti pritisnite ustrezno tipko. Večpredstavnostne tipke lahko konfigurirate s **pripomoček za namestitev sistema (BIOS)** ali **središče za prenosni računalnik**.

### Pripomoček za nastavitve sistema (BIOS)

1. Pritisnite <F2> med stanjem POST (samodejni preizkus ob vklopu), da dostopate do pripomočka za nastavitve sistema (BIOS).
2. Pri možnosti **Function Key Behavior (Nastavitve funkcijskih tipk)** izberite **Multimedia (Večpredstavnost)** ali **Function (Funkcija)** (Inspiron 1120)

**Multimedia/Multimedia Key First (Večpredstavnost/Najprej večpredstavnostna tipka)** – to je privzeta možnost. Pritisnite poljubno tipko za večpredstavnost, da izvedete povezano dejanje. Za funkcijsko tipko pritisnite <Fn> + ustrezno funkcijsko tipko.

**Function/Function Key First (Funkcija/Najprej funkcijska tipka)** – pritisnite katero koli funkcijsko tipko, da izvedete povezano dejanje.

Za večpredstavnostno tipko pritisnite <Fn> + ustrezno večpredstavnostno tipko.



**OPOMBA:** Možnost **Multimedia/Multimedia Key First** je dejavna samo v operacijskem sistemu.



## Središče za prenosni računalnik

1. Za zagon središča za prenosni računalnik pritisnite tipki <  > <X>.
2. V vrstici funkcijskih tipk izberite **Function Key (Funkcijska tipka)** ali **Multimedia Key (Večpredstavnostna tipka)**.



---

 Izklop zvoka

---

 Zmanjšanje glasnosti

---

 Povečanje glasnosti

---



---

 Predvajanje prejšnje skladbe ali poglavja

---

 Predvajanje ali ustavitev predvajanja

---

 Predvajanje naslednje skladbe ali poglavja

---

## Funkcije zaslona

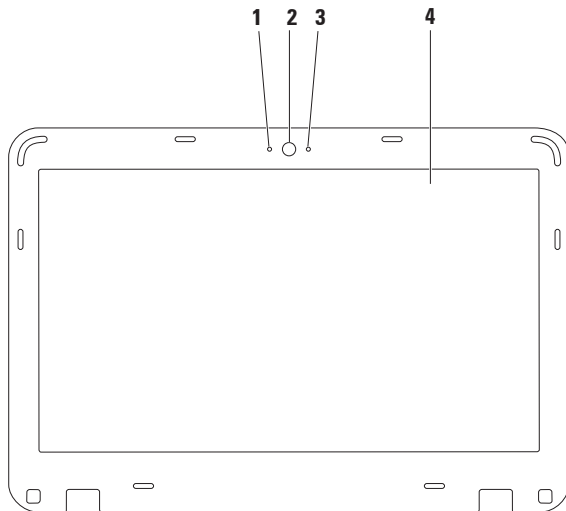

- 
- 1 Digitalni mikrofoni** – zagotavlja visoko kakovosten zvok za video konferenčne klice in zvočne posnetke.

---

  - 2 Kamera** – vgrajena kamera za videoposnetke, konferenčne klice in klepet.



---

  - 3 Lučka za dejavnost kamere** – označuje, ali je kamera vklopljena ali izklopljena.

---

  - 4 Zaslona** – za več informacij o zaslonih glejte *Dell Technology Guide* (Tehnična navodila Dell) na trdem disku ali na spletnem mestu **[support.dell.com/manuals](http://support.dell.com/manuals)**.
-

## Odstranitev in ponovna namestitvev akumulatorja

-  **OPOZORILO:** preden začnete izvajati katerega od postopkov iz tega poglavja, preberite varnostna navodila, priložena računalniku.
-  **OPOZORILO:** Z uporabo nezdružljivega akumulatorja se poveča tveganje požara ali eksplozije. S tem računalnikom uporabljajte samo akumulatorje, kupljene pri prodajalcu izdelkov Dell. Ne uporabljajte akumulatorjev iz drugih računalnikov.
-  **OPOZORILO:** preden odstranite akumulator, izklopite računalnik in odstranite zunanje kable (tudi napajalnik).

Če želite odstraniti akumulator:

1. Izklopite računalnik in ga obrnite.
2. Potisnite zapah za zaklep akumulatorja in zapah za sprostitev akumulatorja v odklenjeni položaj.
3. Akumulator izvlecite iz ležišča.

Akumulator ponovno namestite tako:

1. Potisnite akumulator v ležišče za akumulator, dokler se ne zaskoči.
2. Potisnite zapah za zaklep akumulatorja v zaklenjeni položaj.

- 1 zapah za sprostitev akumulatorja
- 2 akumulator
- 3 zapah za zaklep akumulatorja

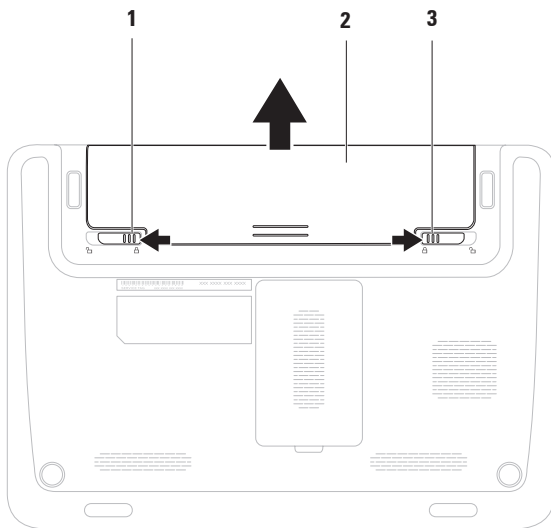

## Funkcije programske opreme

 **OPOMBA:** Več informacij o funkcijah, opisanih v tem razdelku, najdete v *Dell Technology Guide* (Tehničnih navodilih Dell) na trdem disku ali na spletnem mestu **support.dell.com/manuals**.

### Produktivnost in komunikacija

Računalnik lahko uporabljate za ustvarjanje predstavitev, brošur, voščilnic, letakov in preglednic. Lahko si tudi ogledate in urejate digitalne fotografije in slike. Za nameščeno programsko opremo v računalniku si oglejte svoje naročilo.

Ko vzpostavite povezavo z internetom, lahko dostopate do spletnih mest, pripravite e-poštni račun ter nalagate in prenašate datoteke.

### Zabava in večpredstavnost

 **OPOMBA:** Računalnik nima notranjega optičnega pogona. Pri postopkih, ki vključujejo diske, uporabite zunanji optični pogon ali zunanjo pomnilniško napravo.

Računalnik lahko uporabljate za gledanje videoposnetkov, igranje iger, ustvarjanje lastnih CD/DVD plošč, poslušanje glasbe in internetnih radijskih postaj.

Lahko prenašate ter kopirate slike in video datoteke s prenosnih naprav, kot so digitalne kamere in mobilni telefoni. Dodatne programske aplikacije omogočajo, da organizirate in ustvarite glasbene in video datoteke, ki jih lahko posnamete na disk, shranite v prenosne naprave, kot so predvajalniki MP3 in ročne naprave za zabavo, ali jih predvajate in gledate neposredno na priključenih televizorjih, projektorjih in opremi za domači kino.

## Dellova opravilna vrstica

Dellova opravilna vrstica je skupina ikon, ki omogoča enostaven dostop do pogosto uporabljenih programov, datotek in map. Opravilno vrstico lahko prilagodite z:

- dodajanjem ali odstranjevanjem ikon
- spreminjanjem barve in mesta vrstice
- združevanjem povezanih ikon v kategorije
- spreminjanjem odziva ikon



### Dodajanje kategorije

1. Z desno miškino tipko kliknite opravilno vrstico, nato pa **Add** (Dodaj) → **Category** (Kategorijo). Prikaže se okno **Add/Edit** (Dodajanje ali urejanje kategorije).
2. V polje **Title** (Naslov) vnesite naslov kategorije.
3. V polju **Select an image:** (Izberi sliko:) izberite ikono za kategorijo.
4. Kliknite **Save** (Shrani).

### Dodajanje ikone

Povlecite in spustite ikono v opravilno vrstico ali kategorijo.

### Odstranjevanje kategorije ali ikone

1. Z desno miškino tipko kliknite kategorijo ali ikono v vrstici in kliknite **Delete shortcut** (Izbriši bližnjico) ali **Delete category** (Izbriši kategorijo).
2. Ravnajte se po navodilih na zaslonu.

### Prilagajanje opravilne vrstice

1. Z desno miškino tipko kliknite vrstico, nato pa še **Advanced Setting...** (Dodatne nastavitve ...).
2. Izberite možnost, s katero želite prilagoditi opravilno vrstico.

## Dell DataSafe Online Backup

 **OPOMBA:** Dell DataSafe Online morda ni na voljo v določenih regijah.

 **OPOMBA:** Za hiter prenos podatkov je priporočljiva širokopasovna povezava.

Dell DataSafe Online je samodejna storitev varnostnega kopiranja in obnovitve, ki varuje vaše podatke ter druge pomembne datoteke pred neugodnimi dogodki, kot so kraja, požar ali naravne nesreče. Do te storitve lahko v računalniku dostopate z geslom zaščitenega računa.

Za več informacij obiščite spletno mesto **delldatasafe.com**.

Varnostna kopiranja razporedite tako:

1. Dvokliknite ikono Dell DataSafe Online  v opravilni vrstici.
2. Sledite navodilom, ki se pojavijo na zaslonu.



# Odpravljanje težav

Ta razdelek vsebuje informacije o odpravljanju težav z računalnikom. Če vam spodnja navodila ne pomagajo odpraviti težav, glejte razdelek »Uporaba orodij za podporo« na strani 46 ali razdelek »Vzpostavitev stika z družbo Dell« na strani 75.

 **OPOZORILO:** Pokrov računalnika lahko odstrani samo usposobljeno servisno osebje. Za dodatne informacije o servisiranju glejte *Service Manual* (Priročnik za servisiranje) na spletnem mestu [support.dell.com/manuals](http://support.dell.com/manuals).

## Kode piskov

Računalnik lahko med zagonom v primeru napak ali težav oddaja niz piskov. Ta niz piskov, imenovan koda piska, določi težavo. Zapišite kodo piskov in se obrnite na družbo Dell (glejte razdelek »Vzpostavitev stika z družbo Dell« na strani 75).

 **OPOMBA:** Za zamenjavo delov glejte *Service Manual* (Priročnik za servisiranje) na spletnem mestu [support.dell.com/manuals](http://support.dell.com/manuals).

Koda piskov	Možna težava
En	Možna okvara sistemske plošče – napaka nadzorne vsote ROM-a BIOS-a
Dva	RAM ni bil zaznan <b>OPOMBA:</b> Če ste namestili ali zamenjali pomnilniški modul, poskrbite, da je pravilno nameščen.
Trije	Možna okvara sistemske plošče – napaka nabora vezij
Štirje	Napaka pri branju/ zapisovanju v RAM
Pet	Okvara ure za dejanski čas
Šest	Napaka grafične kartice ali čipa
Sedem	Napaka procesorja
Osem	Napaka zaslona

## Težave z omrežjem

### Brezžične povezave

#### Če je brezžična omrežna povezava prekinjena –

brezžični usmerjevalnik ni povezan v omrežje ali pa je bila brezžična povezava v računalniku onemogočena.

- Preverite, ali je brezžični usmerjevalnik vklopljen in priključen na vir podatkov (kabelski modem ali omrežno zvezdišče).
- Poskrbite, da je v računalniku omogočena brezžična povezava (glejte razdelek »Omogočanje ali onemogočanje brezžične povezave« na strani 14).
- Znova vzpostavite povezavo z brezžičnim usmerjevalnikom (glejte razdelek »Vzpostavljanje brezžične povezave« na strani 16).
- Motnje morda blokirajo ali prekinjajo brezžično povezavo. Poskusite premakniti računalnik bližje brezžičnemu usmerjevalniku.

## Žične povezave

**Če je omrežna povezava prekinjena** – kabel je odklopljen ali poškodovan.

- Preverite, ali je kabel priključen in nepoškodovan.
- Lučka celovitosti povezave na vgrajenem omrežnem priključku potrjuje, da povezava deluje, in sporoča informacije o stanju:
  - Zelena – med omrežjem s hitrostjo 10 Mb/s in računalnikom je dobra povezava.
  - Oranžna – med omrežjem s hitrostjo 100 Mb/s in računalnikom je dobra povezava.
  - Ne sveti – računalnik ne zaznava fizične omrežne povezave. Za pomoč se obrnite na omrežnega skrbnika ali ponudnika internetnih storitev.



**OPOMBA:** lučka celovitosti povezave na omrežnem priključku označuje stanje samo za žično kabelsko povezavo. Ne označuje pa stanja za brezžične povezave.

## Težave z napajanjem

**Če lučka napajanja ne sveti** – računalnik je v stanju mirovanja, izklopljen ali ne prejema električnega toka.

- Pritisnite gumb za vklop. Če je bil računalnik izklopljen ali v načinu mirovanja, začne spet normalno delovati.
- Znova priključite napajalni kabel v priključek za napajanje v računalniku in v električno vtičnico.
- Če je napajalnik priključen v razdelilnik, poskrbite, da je razdelilnik priključen v električno vtičnico in da je vklopljen.
- Ko preverjate pravilno delovanje računalnika, ne uporabljajte podaljškov, razdelilnikov ali zaščitnih naprav.
- Preverite delovanje električne vtičnice z drugo napravo, na primer namizno svetilko.
- Preglejte povezave napajalnika. Če ima napajalnik lučko, preverite, ali sveti.

**Lučka napajanja/akumulatorja sveti belo ali zamegljeno belo in računalnik se ne odziva** – računalnik je izklopljen, v načinu pripravljenosti, v stanju mirovanja ali pa se zaslon morda ne odziva.

- Za obnovitev običajnega delovanja pritisnite tipko na tipkovnici, premaknite priključeno miško ali prst na sledilni ploščici ali pa pritisnite gumb za vklop.
- Če se zaslon ne odziva, pritisnite in držite gumb za vklop, dokler se računalnik ne izklopi, in ga nato znova vklopite.
- Če težave ne morete odpraviti, se obrnite na družbo Dell (glejte razdelek »Vzpostavitev stika z družbo Dell« na strani 75).

**Če se pojavijo motnje, ki ovirajo sprejem v računalniku** – neželeni signal ustvarja motnje tako, da prekinja ali blokira druge signale. Nekaj možnih vzrokov motenj:

- Podaljški za napajanje, tipkovnico in miško.
- Na razdelilnik je priključenih preveč naprav.
- Več razdelilnikov je priključenih v isto električno vtičnico.

## Težave s pomnilnikom

### Če se prikaže obvestilo o nezadostni količini pomnilnika –

- težavo lahko odpravite tako, da shranite in zaprete vse odprte datoteke ter zaprete vse odprte programe, ki jih ne uporabljate.
- Glejte dokumentacijo programske opreme o minimalnih zahtevah za pomnilnik. Če je potrebno, namestite dodaten pomnilniški modul (glejte *Priročnik za servisiranje* na spletnem mestu **support.dell.com/manuals**).
- Pomnilniške module znova namestite v priključke (glejte *Priročnik za servisiranje* na spletnem mestu **support.dell.com/manuals**).
- Če težave ne morete odpraviti, se obrnite na družbo Dell (glejte razdelek »Vzpostavitev stika z družbo Dell« na strani 75).

### Če se pojavijo druge težave s pomnilnikom –

- zaženite program Dell Diagnostics (glejte razdelek »Program Dell Diagnostics« na strani 51).
- Če težave ne morete odpraviti, se obrnite na družbo Dell (glejte razdelek »Vzpostavitev stika z družbo Dell« na strani 75).

## Zamrznitve in težave s programsko opremo

Če se računalnik ne zažene – preverite, ali je napajalnik pravilno priključen v računalnik in električno vtičnico.

Če se program ne odziva –

Program zaprete tako:

1. Hkrati pritisnite <Ctrl><Shift><Esc>.
2. Kliknite **Aplikacije**.
3. Izberite program, ki se ne odziva.
4. Kliknite **Končaj opravilo**.

Če se program večkrat preneha odzivati – glejte dokumentacijo programske opreme. Če je treba, odstranite program in ga ponovno namestite.

 **OPOMBA:** Programski opremi so v dokumentaciji ali na CD-ju običajno priložena navodila za namestitev.

Če se računalnik ne odziva ali se prikaže modri zaslon –

 **POZOR:** Če operacijskega sistema ne morete pravilno zaustaviti, lahko izgubite podatke.

Če se računalnik ne odzove na pritisk tipke na tipkovnici ali na premik miške, pritisnite gumb za vklop za približno 8–10 sekund, dokler se računalnik ne izklopi, in nato znova zaženite računalnik.

Če je program izdelan za starejšo različico operacijskega sistema **Microsoft® Windows®** –

zaženite čarovnika za združljivost programske opreme (Program Compatibility Wizard). Čarovnik za združljivost programske opreme konfigurira program tako, da ta deluje v okolju, ki je podobno okolju starejših operacijskih sistemov Microsoft Windows.

Zagon programa Program Compatibility Wizard (Čarovnik za združljivost programske opreme)

1. Kliknite **Start**  → **Nadzorna plošča** → **Programi** → **Zaženi program za starejšo različico operacijskega sistema Windows**.
2. V pozdravnem zaslonu kliknite **Naprej**.
3. Ravnajte se po navodilih na zaslonu.

**Če imate druge težave s programsko opremo –**

- Takoj ustvarite varnostno kopijo svojih datotek.
- S protivirusnim programom preglejte trdi disk ali CD-je.
- Shranite in zaprite odprte datoteke in programe ter v meniju **Start**  zaustavite računalnik.

- Za informacije o odpravljanju težav si oglejte dokumentacijo programske opreme ali pa se obrnite na proizvajalca programske opreme:
  - Preverite, ali je program združljiv z operacijskim sistemom, ki je nameščen v računalniku.
  - Preverite, ali računalnik ustreza minimalnim zahtevam glede strojne opreme, potrebnim za zagon programske opreme. Informacije so na voljo v dokumentaciji programske opreme.
  - Preverite, ali je program ustrezno nameščen in konfiguriran.
  - Preverite, ali so gonilniki naprave združljivi s programom.
  - Če je treba, odstranite program in ga ponovno namestite.

# Uporaba orodij za podporo

## Dellov center za podporo

Dellov **center za podporo** vam pomaga najti potrebne informacije o storitvah, podpori in sistemu.

Za zagon programa kliknite ikono  v pravi vrstici.

Domača stran **Dellovega centra za podporo** prikazuje številko modela vašega računalnika, servisno številko, kodo za hitri servis in kontaktne informacije servisa.

Domača stran vsebuje tudi povezave za dostop do možnosti:

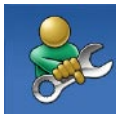

---

**Samopomoč** (odpravljanje težav, varnost, učinkovitost delovanja sistema, omrežje/internet, varnostno kopiranje/obnovitev in operacijski sistem Windows)



---

**Opozorila** (opozorila o tehnični podpori za vaš računalnik)



---

**Dellova pomoč** (tehnična podpora s storitvijo DellConnect™, storitev za kupce, usposabljanje in vadnice, pomoč s storitvijo Solution Station™ in pregledovanje prek spleta s storitvijo PC CheckUp)

---





**Informacije o sistemu**  
(dokumentacija sistema,  
informacije o garanciji,  
informacije o sistemu,  
posodobitve in pripomočki)

Do več informacij o **Dellovm centru za podporo** in razpoložljivih orodjih za podporo dostopate tako, da kliknete zavihek **Services** (Storitve) na spletnem mestu **support.dell.com**.

## My Dell Downloads

 **OPOMBA:** storitev My Dell Downloads morda ni na voljo v določenih regijah.

Za nekatero nameščeno programsko opremo v računalniku ne obstajajo varnostne kopije na CD-ju ali DVD-ju. Ta programska oprema je na voljo na My Dell Downloads. Na spletnem mestu lahko prenesete programsko opremo za ponovno namestitev ali ustvarite medij z varnostno kopijo.

Registracija in uporaba storitve My Dell Downloads:

1. Obiščite spletno mesto **downloadstore.dell.com/media**.
2. Sledite navodilom na zaslonu in se registrirajte ter prenesite programsko opremo.
3. Ponovno namestite programsko opremo ali ustvarite varnostno kopijo za poznejšo rabo.

## Sistemska sporočila

Če je v računalniku prišlo do težave ali napake, se bo na zaslonu morda prikazalo sistemsko sporočilo, ki vam bo pomagalo prepoznati razlog za težave in potrebne ukrepe za njihovo odpravljanje.

 **OPOMBA:** če prikazanega sporočila ni med naslednjimi primeri, glejte dokumentacijo operacijskega sistema ali programa, ki je bil zagnan med prikazom sporočila. Poleg tega si lahko ogledate tudi *Tehnična navodila Dell* na trdem disku ali spletnem mestu **support.dell.com/manuals** ali pa razdelek »Vzpostavitev stika z družbo Dell« na strani 75.

**Alert! (Opozorilo) Previous attempts at booting this system have failed at checkpoint [nnnn]. (Prejšnji poskusi zagona sistema so bili neuspešni na točki preverjanja [nnnn]) For help in resolving this problem, please note this checkpoint and contact Dell Technical Support (Za pomoč pri odpravljanju te težave si zapišite to točko preverjanja in se obrnite na Dellovo tehnično podporo) – računalnik se trikrat zapored ni zagnal zaradi iste napake. Za pomoč se obrnite na družbo Dell (glejte razdelek »Vzpostavitev stika z družbo Dell« na strani 75).**

**CMOS checksum error (Napaka nadzorne vsote CMOS) – možna okvara sistemske plošče ali skoraj prazna baterija RTC. Znova namestite akumulator (glejte *Priročnik za servisiranje* na spletnem mestu **support.dell.com/manuals**). Za pomoč se obrnite na družbo Dell (glejte razdelek »Vzpostavitev stika z družbo Dell« na strani 75).**

**Hard-disk drive failure (Napaka pogona trdega diska)** – možna okvara pogona trdega diska med samodejnim preizkusom zagona trdega diska (POST). Za pomoč se obrnite na družbo Dell (glejte razdelek »Vzpostavitev stika z družbo Dell« na strani 75).

**Hard-disk drive failure (Napaka pogona trdega diska)** – možna okvara pogona trdega diska med preizkusom zagona trdega diska. Za pomoč se obrnite na družbo Dell (glejte razdelek »Vzpostavitev stika z družbo Dell« na strani 75).

**CPU fan failure (Okvara ventilatorja za procesor)** – ventilator za procesor je okvarjen. Zamenjajte ventilator za procesor (glejte *Priročnik za servisiranje* na naslovu [support.dell.com](http://support.dell.com)).

**Keyboard failure (Okvara tipkovnice)** – okvara tipkovnice ali odklopljen kabel.

Za ponovno namestitev tipkovnice glejte *Priročnik za servisiranje* na spletnem mestu [support.dell.com/manuals](http://support.dell.com/manuals).

**No boot device available (Ni zagonske naprave)** – na trdem disku ni zagonske particije, kabel trdega diska ni priključen ali ni zagonske naprave.

- Če za zagonsko napravo izberete trdi disk, se prepričajte, da so kabli priključeni, da je pogon pravilno nameščen in razdeljen na particije kot zagonska naprava.
- Odprite program za namestitev sistema in se prepričajte, da so podatki o vrstnem redu zagona pravilni (glejte *Dell Technology Guide* (Tehnična navodila Dell) na trdem disku ali spletnem mestu [support.dell.com/manuals](http://support.dell.com/manuals)).

**No timer tick interrupt (Ni prekinitve v delovanju časovnika)** – vezje na sistemski plošči je morda okvarjeno ali pa je prišlo do okvare sistemske plošče. Za pomoč se obrnite na družbo Dell (glejte razdelek »Vzpostavitev stika z družbo Dell« na strani 75).

**USB over current error (Napaka prekomernega pretoka prek priključka USB)** – odklopite napravo USB. Naprava USB za pravilno delovanje potrebuje več energije. Za priklop naprave USB uporabite zunanji vir napajanja; če pa ima naprava dva kabla USB, priključite oba.

**CAUTION – Hard Drive SELF MONITORING SYSTEM has reported that a parameter has exceeded its normal operating range. Družba Dell priporoča, da redno shranjujete varnostne kopije svojih podatkov. A parameter out of range may or may not indicate a potential hard drive problem (POZOR – SISTEM ZA SAMODEJNI NADZOR trdega diska je sporočil, da je parameter presegel območje normalnega delovanja. Dell priporoča, da svoje podatke redno varnostno kopirate. Parameter, ki je presegel območje normalnega delovanja, lahko pomeni morebitne težave s trdim diskom.)** — napaka S.M.A.R.T., možna okvara trdega diska. Za pomoč se obrnite na družbo Dell (glejte razdelek »Vzpostavitev stika z družbo Dell« na strani 75).

## Hardware Troubleshooter, program

Če naprava med namestitvijo operacijskega sistema ni zaznana ali pa je zaznana, a je nepravilno konfigurirana, lahko s programom za **odpravljanje težav s strojno opremo** odpravite nezdržljivost.

Zagon programa Hardware Troubleshooter:

1. Kliknite **Start**  → **Pomoč in podpora**.
2. V iskalno polje vnesite `hardware troubleshooter` in pritisnite <Enter> za iskanje.
3. Iz rezultatov iskanja izberite možnost, ki najbolj ustreza težavi, in sledite ostalim korakom odpravljanja težav.

## Program Dell Diagnostics

Če imate težave z računalnikom, izvedite postopke preverjanja, opisane v razdelku »Prenehanje odzivanja in težave s programsko opremo« na strani 44 ter zaženite program Dell Diagnostics, preden se obrnete na družbo Dell za tehnično pomoč.

 **OPOMBA:** program Dell Diagnostics deluje samo v Dellovih računalnikih.

 **OPOMBA:** disk *Drivers and Utilities (Gonilniki in pripomočki)* ni nujno priložen računalniku.

Poskrbite, da je preizkušana naprava aktivna in prikazana v pripomočku za nastavitve sistema. Pritisnite <F2> med stanjem POST (samodejni preizkus ob vklopu), da dostopate do pripomočka za nastavitve sistema (BIOS).

Zaženite program Dell Diagnostics s trdega diska ali diska *Drivers and Utilities (Gonilniki in pripomočki)*.

## Zagon programa Dell Diagnostics s trdega diska

Program Dell Diagnostics je na skriti diagnostični particiji vašega trdega diska.

 **OPOMBA:** če računalnik ne prikaže slike na zaslonu, se obrnite na družbo Dell (glejte razdelek »Vzpostavitev stika z družbo Dell« na strani 75).

1. Računalnik priključite v delujočo električno vtičnico.
2. Vklopite (ali znova zaženite) računalnik.
3. Ko se prikaže logotip DELL™, takoj pritisnite <F12>. Iz zagonskega menija izberite **Diagnostics** (Diagnostika) in pritisnite <Enter>. To lahko povzroči zagon programa Pre-Boot System Assessment (PSA) v vašem računalniku.

 **OPOMBA:** če čakate predolgo in se prikaže logotip operacijskega sistema, počakajte, da se naloži namizje operacijskega sistema Microsoft® Windows®, nato pa izklopite računalnik in poskusite znova.

 **OPOMBA:** če se prikaže sporočilo, da ni bilo mogoče najti nobene diagnostične particije, zaženite program Dell Diagnostics z diska *Drivers and Utilities* (Gonilniki in pripomočki).

*Če je PSA priklican:*

- a. PSA začne zaganjati preizkuse.
- b. Če se PSA uspešno konča, se prikaže naslednje sporočilo: »No problems have been found with this system so far. Do you want to run the remaining memory tests? This will take about 30 minutes or more. Do you want to continue?«

(Recommended) .« (V tem sistemu do zdaj ni bilo mogoče odkriti nobene težave. Ali želite zagnati preskuse še ostale preskuse pomnilnika? To bo trajalo približno 30 minut ali več. Ali želite nadaljevati? (Priporočljivo.)



- c. Če imate težave s pomnilnikom, pritisnite <y>, sicer pritisnite <n>. Prikaže se naslednje sporočilo: »Booting Dell Diagnostic Utility Partition. Press any key to continue.« (Zaganjanje diagnostične particije Dell. Za nadaljevanje pritisnite katero koli tipko.)
- d. Pritisnite katero koli tipko, da se odpre okno **Choose An Option** (Izbira možnosti).

*Če PSA ni priklican:*

Če želite zagnati program Dell Diagnostics z diagnostične particije na trdem disku, pritisnite katero koli tipko in se pomaknite do okna **Choose an option** (Izbira možnosti).

4. Izberite preskus, ki ga želite zagnati.
5. Če med preizkusom naletite na težavo, se na zaslonu prikažeta sporočilo s kodo napake in opis težave. Zapišite si kodo napake in opis težave ter se obrnite na družbo Dell (glejte razdelek »Vzpostavitev stika z družbo Dell« na strani 75).
-  **OPOMBA:** servisna številka računalnika je na vrhu vsakega zaslona preskusa. Servisna številka je pomembna pri prepoznavanju računalnika, ko se obrnete na družbo Dell.
6. Po zaključenem preizkusu zaprite zaslon preizkusa, da se vrnete v okno **Choose An Option** (Izbira možnosti).
7. Če želite zapustiti program Dell Diagnostics in ponovno zagnati računalnik, kliknite **Exit** (Izhod).

## Zagon programa Dell Diagnostics z diska z gonilniki in pripomočki

-  **OPOMBA:** disk *Drivers and Utilities (Gonilniki in pripomočki)* ni nujno priložen računalniku.
  -  **OPOMBA:** Računalnik nima notranjega optičnega pogona. Pri postopkih, ki vključujejo diske, uporabite zunanji optični pogon ali zunanjo pomnilniško napravo.
1. Vstavite disk *Drivers and Utilities (Gonilniki in pripomočki)*.
  2. Zaustavite računalnik in ga znova zaženite.  
Ko se pojavi logotip DELL, nemudoma pritisnite <F12>.
-  **OPOMBA:** če čakate predolgo in se prikaže logotip operacijskega sistema, počakajte, da se naloži namizje operacijskega sistema Microsoft® Windows®, nato pa izklopite računalnik in poskusite znova.

-  **OPOMBA:** naslednji koraki samo enkrat spremenijo zaporedje zagona. Pri naslednjem zagonu se računalnik zažene glede na naprave, ki so določene v programu za nastavev sistema.
3. Ko se pojavi seznam zagonskih naprav, označite **CD/DVD/CD-RW** in pritisnite <Enter>.
  4. V meniju izberite možnost **Boot from CD-ROM** (Zagon s CD-ROM-a) in pritisnite <Enter>.
  5. Vnesite 1 za zagon menija na CD-ju in za nadaljevanje pritisnite <Enter>.
  6. Na oštevilčenem seznamu izberite **Run the 32 Bit Dell Diagnostics** (Zaženi 32-bitni program Dell Diagnostics). Če je navedenih več različic, izberite različico, ki je primerna za vaš računalnik.
  7. Izberite preskus, ki ga želite zagnati.



8. Če med preizkusom naletite na težavo, se na zaslonu prikažeta sporočilo s kodo napake in opis težave. Zapišite si kodo napake in opis težave ter se obrnite na družbo Dell (glejte razdelek »Vzpostavitev stika z družbo Dell« na strani 75).

 **OPOMBA:** servisna številka računalnika je na vrhu vsakega zaslona preskusa. Servisna številka je pomembna pri prepoznavanju računalnika, ko se obrnete na družbo Dell.

9. Po zaključenem preizkusu zaprite zaslon preizkusa, da se vrnete v okno **Choose An Option** (Izbira možnosti).

10. Če želite zapustiti program Dell Diagnostics in ponovno zagnati računalnik, kliknite **Exit (Izhod)**.

11. Odstranite disk *Drivers and Utilities* (*Gonilniki in pripomočki*).

# Obnavljanje operacijskega sistema

Operacijski sistem v računalniku lahko obnovite tako:

- △ **PREVIDNOSTNI UKREP:** z možnostjo **Dell Factory Image Restore (Obnovitev Dellovih tovarniških nastavitev)** ali diskom ***Operating System* (Operacijski sistem)** trajno izbrišete vse podatkovne datoteke na računalniku. Če je mogoče, pred uporabo te možnosti ustvarite varnostne kopije podatkov.

Možnost	Uporaba
Obnovitev sistema	Uporabite kot prvo rešitev.
Dell DataSafe Local Backup (Dell DataSafe za lokalne varnostne kopije)	Če možnost Obnovitev sistema ni odpravila težave.
Medij za obnovitev sistema	Če napaka operacijskega sistema onemogoča uporabo možnosti Obnovitev sistema ali aplikacije DataSafe Local Backup (DataSafe za lokalne varnostne kopije). Pri nameščanju tovarniških nastavitev na novo nameščen trdi disk.

Možnost	Uporaba
Dell Factory Image Restore	Za vrnitev računalnika v stanje delovanja ob prevzemu računalnika.
<i>Disk Operacijski sistem</i>	Samo za ponovno namestitvev operacijskega sistema na računalnik.



 **OPOMBA:** disk *Operacijski sistem* ni nujno priložen računalniku.

# Obnovitev sistema

Operacijski sistem Windows vključuje možnost Obnovitev sistema, ki vrne vaš računalnik v stanje pred namestitvijo (kar ne vpliva na podatkovne datoteke), če je bilo delovanje računalnika po spremembah nastavitve strojne opreme, programske opreme ali drugih sistemskih nastavitve moteno. Vse spremembe, ki jih izvede Obnovitev sistema, lahko v celoti razveljavite.

 **PREVIDNOSTNI UKREP: Svoje podatkovne datoteke redno varnostno kopirajte. Orodje Obnovitev sistema ne nadzoruje in obnavlja podatkovnih datotek.**

# Zaganjanje Obnovitve sistema

1. Kliknite **Start** .
2. V iskalno polje vnesite `System Restore` (Obnovitev sistema) in pritisnite <Enter>.  
 **OPOMBA:** lahko se prikaže okno **Nadzor uporabniškega računa**. Če ste skrbnik računalnika, kliknite **Nadaljuj**, v nasprotnem primeru pa pred nadaljevanjem pokličite skrbnika.
3. Kliknite **Naprej** in sledite navodilom na zaslonu.

Če možnost Obnovitev sistema ni odpravila težave, lahko razveljavite zadnjo obnovitev sistema.

## Razveljavljanje zadnje obnovitve sistema

 **OPOMBA:** preden razveljavite zadnjo obnovitev sistema, shranite in zaprite vse odprte datoteke ter zaprite vse odprte programe. Ne spreminjajte, odpirajte ali brišite datotek ali programov, dokler obnovitev sistema ni končana.

1. Kliknite **Start** .
2. V iskalno polje vnesite `System Restore` (Obnovitev sistema) in pritisnite <Enter>.
3. Kliknite **Undo my last Restoration** (Razveljavi zadnjo obnovitev), nato **Next** (Naprej) in sledite navodilom na zaslonu.

## Dell DataSafe Local Backup

 **PREVIDNOSTNI UKREP:** uporaba možnosti Dell DataSafe Local Backup (Dell DataSafe za lokalne varnostne kopije) trajno izbriše vse programe in gonilnike, ki ste jih namestili po prejetju računalnika. Preden uporabite možnost Dell DataSafe Local Backup (Dell DataSafe za lokalne varnostne kopije) ustvarite medije z varnostnimi kopijami aplikacij, ki jih morate namestiti na računalnik. Uporabite možnost Dell DataSafe Local Backup (Dell DataSafe za lokalne varnostne kopije) le, če možnost Obnovitev sistema ni odpravila težav z operacijskim sistemom.

 **PREVIDNOSTNI UKREP:** čeprav je možnost Dell DataSafe Local Backup (Dell DataSafe za lokalne varnostne kopije) namenjena ohranitvi podatkovnih datotek v računalniku, je pred njeno uporabo priporočljivo ustvariti varnostne kopije podatkov.

 **OPOMBA:** Dell DataSafe Local Backup (Dell DataSafe za lokalne varnostne kopije) morda ni na voljo v določenih regijah.

 **OPOMBA:** če Dell DataSafe Local Backup (Dell DataSafe za lokalne varnostne kopije) ni na voljo v vašem računalniku, obnovite operacijski sistem z možnostjo Obnovitev Dellovih tovarniških nastavitev (glejte »Obnovitev Dellovih tovarniških nastavitev« na strani 64).

Z možnostjo Dell DataSafe Local Backup (Dell DataSafe za lokalne varnostne kopije) lahko vrnete trdi disk v stanje delovanja ob nakupu računalnika, ne da bi izbrisali podatkovne datoteke.

Dell DataSafe Local Backup (Dell DataSafe za lokalne varnostne kopije) omogoča:

- Varnostno kopiranje in vrnitev računalnika v prejšnje stanje delovanja.
- Ustvarjanje medija za obnovitev sistema.

## Osnovna različica programa Dell DataSafe Local Backup (Dell DataSafe za lokalne varnostne kopije)

Če želite povrniti tovarniške nastavitve, ne da bi izbrisali podatkovne datoteke:

1. Izklopite računalnik.
2. Odklopite vse naprave (pogon USB, tiskalnik itd.), ki so priključene na računalnik, ter odstranite nedavno dodano notranjo strojno opremo.
3. Vključite računalnik.

 **OPOMBA:** ne odklopite napajalnika.

4. Ko se prikaže logotip DELL™, nekajkrat pritisnite <F8>, da odprete okno **Advanced Boot Options** (Napredne možnosti za zagon).

 **OPOMBA:** če čakate predolgo in se prikaže logotip operacijskega sistema, počakajte, da se naloži namizje operacijskega sistema Microsoft® Windows®, nato pa izklopite računalnik in poskusite znova.

5. Izberite **Repair Your Computer** (Popravi računalnik).

6. Izberite **Dell Factory Image Recovery and DataSafe Options** (Možnosti Dellovega programa za obnovitev tovarniških nastavitv in programa DataSafe) in sledite navodilom na zaslonu.

 **OPOMBA:** postopek obnovitve lahko traja uro ali več, odvisno od velikosti podatkov, ki jih želite obnoviti.

 **OPOMBA:** za več informacij si oglejte članek 353560 v zbirki znanja na spletnem mestu **support.dell.com**.

### Nadgradnja v Dell DataSafe Local Backup Professional

 **OPOMBA:** Dell DataSafe Local Backup Professional je morda nameščen v vašem računalniku, če ste ga naročili ob nakupu.

Dell DataSafe Local Backup Professional ponuja dodatne funkcije, ki omogočajo naslednje:

- Varnostno kopiranje in obnovitev računalnika na podlagi vrst datotek
- Varnostno kopiranje datotek v lokalno napravo za shranjevanje
- Razporejanje samodejnega varnostnega kopiranja

Nadgradnjo v Dell DataSafe Local Backup Professional izvedete tako:

1. Dvokliknite ikono Dell DataSafe Local Backup  v opravilni vrstici.
2. Kliknite **UPGRADE NOW! (NADGRADI ZDAJ!)**
3. Sledite navodilom na zaslonu in dokončajte nadgradnjo.



## Medij za obnovitev sistema

 **PREVIDNOSTNI UKREP:** čeprav je medij za obnovitev sistema namenjen ohranitvi podatkovnih datotek v računalniku, je pred njegovo uporabo priporočljivo ustvariti varnostne kopije podatkov.

Z medijem za obnovitev sistema, ki ste ga ustvarili z Dell DataSafe Local Backup (Dell DataSafe za lokalne varnostne kopije), lahko vrnete trdi disk v stanje delovanja ob nakupu računalnika, ne da bi izbrisali podatkovne datoteke.

Medij za obnovitev sistema uporabite v naslednjih primerih:

- Napaka operacijskega sistema onemogoča uporabo možnosti obnovitve, ki so nameščene v računalniku.
- Napaka trdega diska onemogoča obnovo podatkov.

Z medijem za obnovitev sistema povrnete tovarniške nastavitve tako:

1. Vstavite medij za obnovitev sistema ali USB ključ in ponovno zaženite računalnik.
2. Ko se prikaže logotip DELL™, takoj pritisnite <F12>.

 **OPOMBA:** če čakate predolgo in se prikaže logotip operacijskega sistema, počakajte, da se naloži namizje operacijskega sistema Microsoft® Windows®, nato pa izklopite računalnik in poskusite znova.

3. S seznama izberite ustrezno zagonsko napravo in pritisnite <Enter>.
4. Sledite navodilom na zaslonu in dokončajte obnovitev.

## Dell Factory Image Restore (Obnovitev Dellovih tovarniških nastavitev)

 **PREVIDNOSTNI UKREP:** uporaba orodja Dell Factory Image Restore (Obnovitev Dellovih tovarniških nastavitev) trajno izbriše vse podatke s trdega diska in odstrani vse programe ali gonilnike, ki ste jih namestili po prejetju računalnika. Če je mogoče, pred uporabo te možnosti ustvarite varnostno kopijo podatkov. Orodje Dell Factory Image Restore (Obnovitev Dellovih tovarniških nastavitev) uporabite le, če z možnostjo Obnovitev sistema niste odpravili težave z operacijskim sistemom.

 **OPOMBA:** možnost Dell Factory Image Restore (Obnovitev Dellovih tovarniških nastavitev) morda v nekaterih državah ali na nekaterih računalnikih ni na voljo.

 **OPOMBA:** če Dell Factory Image Restore (Obnovitev Dellovih tovarniških nastavitev) ni na voljo v vašem računalniku, obnovite operacijski sistem z možnostjo Dell DataSafe Local Backup (Dell DataSafe za lokalne varnostne kopije) (glejte »Dell DataSafe za lokalne varnostne kopije« na strani 59).

Program Dell Factory Image Restore (Obnovitev Dellovih tovarniških nastavitev) uporabite samo kot zadnjo možnost za obnovitev operacijskega sistema. Ta možnost vrne trdi disk v stanje ob nakupu računalnika. Vsi programi ali datoteke, ki ste jih dodali po prejemu vašega računalnika (vključno s podatkovnimi datotekami), so trajno izbrisani s trdega diska. Med podatkovne datoteke spadajo dokumenti, preglednice, e-poštna sporočila, digitalne fotografije, glasbene datoteke itd. Če je mogoče, pred uporabo Dellovega programa za obnovitev tovarniških nastavitev ustvarite varnostno kopijo vseh podatkov.

## Zagon obnovitve Dellovih tovarniških nastavitev

1. Vključite računalnik.
2. Ko se prikaže logotip DELL™, nekajkrat pritisnite <F8>, da odprete okno **Advanced Boot Options** (Napredne možnosti za zagon).
-  **OPOMBA:** če čakate predolgo in se prikaže logotip operacijskega sistema, počakajte, da se naloži namizje operacijskega sistema Microsoft® Windows®, nato pa izklopite računalnik in poskusite znova.
3. Izberite možnost **Repair Your Computer** (Popravi računalnik).  
Prikaže se okno **System Recovery Options** (Možnosti za obnovitev sistema).
4. Izberite postavitev tipkovnice in kliknite **Next** (Naprej).

5. Če želite dostopati do možnosti obnovitve, se prijavite kot lokalni uporabnik. Če želite dostopati do ukaznega poziva, v polje **User name** (Uporabniško ime) vtipkajte `administrator` in nato kliknite **OK** (V redu).
6. Kliknite **Dell Factory Image Restore** (Obnovitev Dellovih tovarniških nastavitev). Prikaže se pozdravni zaslon orodja **Dell Factory Image Restore** (Obnovitev Dellovih tovarniških nastavitev).
-  **OPOMBA:** morda boste morali najprej izbrati **Dell Factory Tools** (Dellova tovarniška orodja) in nato **Dell Factory Image Restore** (Obnovitev Dellovih tovarniških nastavitev), odvisno od vaših nastavitev.
7. Kliknite **Next** (Naprej). Prikaže se zaslon **Confirm Data Deletion** (Potrdi izbris podatkov).

## Obnavljanje operacijskega sistema

 **OPOMBA:** če ne želite obnoviti Dellovih tovarniških nastavitev, kliknite **Cancel** (Prekliči).

8. Če želite nadaljevati s formatiranjem trdega diska in obnovitvijo sistema na tovarniške nastavitve, izberite ustrezno potrditveno polje in nato kliknite **Next** (Naprej).

Zažene se proces obnovitve, ki lahko traja pet minut ali več. Ko sta operacijski sistem in tovarniško nameščena programska oprema obnovljena na tovarniške nastavitve, se prikaže sporočilo.

9. Kliknite **Finish** (Dokončaj) za ponovni zagon računalnika.

# Pridobivanje pomoči

Če imate težave z računalnikom, lahko z naslednjim postopkom ugotovite težave in jih odpravite:

1. Za informacije in postopke v zvezi s težavo z računalnikom glejte razdelek »Odpravljanje težav« na strani 39.
2. Za več informacij o odpravljanju težav si oglejte *Dell Technology Guide* (Tehnična navodila Dell) na trdem disku ali pa obiščite **support.dell.com/manuals**.
3. Za postopke izvajanja programa Dell Diagnostics glejte razdelek »Dell Diagnostics« na strani 51.
4. Izpolnite »Kontrolni seznam za diagnostiko« na strani 74.
5. Pri postopkih nameščanja in odpravljanja težav uporabite Dellovo obsežno zbirko spletnih storitev, ki je na voljo na Dellovem spletnem mestu za podporo (**support.dell.com**). Obširnejši seznam spletnih storitev Dellove podpore je v razdelku »Spletne storitve« na strani 69.
6. Če s prejšnjimi koraki niste odpravili težave, glejte razdelek »Pred klicem« na strani 73.

 **OPOMBA:** Dellovo podporo pokličite s telefona v bližini računalnika, da vam bo osebje za podporo lahko pomagalo pri potrebnih postopkih.

 **OPOMBA:** Dellov hitri servis morda ni na voljo v vseh državah.

## Pridobivanje pomoči

Po odzivu Dellovega samodejnega telefonskega sistema vtipkajte vašo številko za hitri servis in klic bo preusmerjen ustrezni osebi za podporo uporabnikom. Če nimate kode za hitri servis, odprite mapo **Dell Accessories** (Pripomočki Dell), dvokliknite ikono **Express Service Code** (Koda za hitri servis) in sledite navodilom.

 **OPOMBA:** Nekatere storitve niso vedno na voljo na vseh lokacijah zunaj ZDA. Informacije o razpoložljivosti so na voljo pri lokalnem Dellovem zastopniku.

## Tehnična podpora in storitve za kupce

Dellova storitev za podporo ponuja odgovore na vprašanja v zvezi s strojno opremo Dell. Osebe za podporo uporablja računalniško diagnostiko, ki omogoča hitre in natančne odgovore.

Če želite vzpostaviti stik z Dellovo službo za podporo uporabnikom, glejte razdelek »Pred klicem« na strani 73, nato pa poiščite kontaktne informacije za vašo regijo ali obiščite spletno mesto **support.dell.com**.

## DellConnect

DellConnect™ je preprosto spletno orodje, ki Dellovemu osebju za podporo in servisne storitve omogoča dostop do vašega računalnika po širokopasovni povezavi, diagnosticiranje težave in popravilo pod vašim nadzorom. Več informacij je na voljo na spletnem mestu **[www.dell.com/dellconnect](http://www.dell.com/dellconnect)**.

## Spletne storitve

Več o Dellovih izdelkih in storitvah lahko preberete na teh spletnih mestih:

- **[www.dell.com](http://www.dell.com)**
- **[www.dell.com/ap](http://www.dell.com/ap)** (samo azijske/ pacifiške države)
- **[www.dell.com/jp](http://www.dell.com/jp)** (samo Japonska)
- **[www.euro.dell.com](http://www.euro.dell.com)** (samo Evropa)
- **[www.dell.com/la](http://www.dell.com/la)** (Latinska Amerika in karibske države)
- **[www.dell.ca](http://www.dell.ca)** (samo Kanada)

Do Dellove podpore lahko dostopate prek naslednjih spletnih mest in e-poštnih naslovov:

### Spletne strani Dellove podpore

- **[support.dell.com](http://support.dell.com)**
- **[support.jp.dell.com](http://support.jp.dell.com)** (samo Japonska)
- **[support.euro.dell.com](http://support.euro.dell.com)** (samo Evropa)
- **[supportapj.dell.com](http://supportapj.dell.com)** (samo azijske/ pacifiške države)

### E-poštni naslovi Dellove podpore

- [mobile\\_support@us.dell.com](mailto:mobile_support@us.dell.com)
- [support@us.dell.com](mailto:support@us.dell.com)
- [la-techsupport@dell.com](mailto:la-techsupport@dell.com) (samo Latinska Amerika in karibske države)
- [apsupport@dell.com](mailto:apsupport@dell.com) (samo azijske/pacifiške države)

### E-poštni naslovi za trženje in prodajo izdelkov Dell

- [apmarketing@dell.com](mailto:apmarketing@dell.com) (samo azijske/pacifiške države)
- [sales\\_canada@dell.com](mailto:sales_canada@dell.com) (samo Kanada)

### Protokol za anonimni prenos datotek (FTP)

- [ftp.dell.com](http://ftp.dell.com)

Prijavite se kot uporabnik: `anonymous` in za geslo uporabite svoj e-poštni naslov.

## Storitev samodejnega obveščanja o stanju naročila

Stanje katerega koli naročenega izdelka Dell lahko preverite na spletnem mestu **support.dell.com** ali pa uporabite storitev samodejnega obveščanja o stanju naročila. Posnetek bo od vas zahteval informacije, ki so potrebne za pripravo poročila o stanju vašega naročila.

Če imate težave z naročilom, na primer z manjkajočim delom, neustreznim delom ali napačnim računom, obvestite Dellovo službo za pomoč uporabnikom. Pred klicem pripravite račun ali dobavnico.

Za telefonsko številko za svojo regijo glejte razdelek »Vzpostavitev stika z družbo Dell« na strani 75.



## Informacije o izdelku



Če potrebujete informacije o dodatnih Dellovih izdelkih ali če želite naročiti katerega od izdelkov, obiščite spletno mesto **www.dell.com**. Telefonsko številko za svojo regijo ali za pogovor z vašim zastopnikom najdete v razdelku »Vzpostavitev stika z družbo Dell« na strani 75.

## Vračilo izdelkov za popravilo v času garancije ali za vračilo denarja

Vse izdelke za popravilo ali vračilo denarja pripravite tako:

-  **OPOMBA:** Preden vrnete izdelek družbi Dell, ne pozabite varnostno kopirati podatkov s trdih diskov in drugih naprav za shranjevanje v izdelku. Odstranite vse zaupne, lastniške in osebne podatke ter izmenljive medije, kot so CD-ji in pomnilniške kartice. Družba Dell ne odgovarja za kakršne koli zaupne, lastniške ali osebne podatke, izgubljene ali poškodovane podatke ter poškodovane ali izgubljene izmenljive medije, ki so morda priloženi ob vračilu računalnika.

## Pridobivanje pomoči

1. Pokličite Dell in sporočili vam bomo številko za vrnitev izdelka, ki jo morate jasno in vidno zapisati na zunanjo stran škatle. Za telefonsko številko za svojo regijo glejte razdelek »Vzpostavitev stika z družbo Dell« na strani 75.
2. Dodajte kopijo računa in pismo z obrazložitvijo razloga za vrnitev izdelka.
3. Dodajte kopijo kontrolnega seznama za diagnostiko (glejte razdelek »Kontrolni seznam za diagnostiko« na strani 74), na katerem so navedeni izvršeni preizkusi in vsa obvestila o napakah, ki jih je sporočil program Dell Diagnostics (glejte razdelek »Dell Diagnostics« na strani 51).
4. Če izdelek vračate za vračilo denarja, dodajte vso dodatno opremo, ki je bila priložena izdelku (napajalni kabli, programska oprema, navodila itd.).
5. Zapakirajte opremo, ki jo nameravati vrniti, v prvotno (ali enakovredno) embalažo.
  -  **OPOMBA:** stroške pošiljanja krijete sami. Prav tako morate zavarovati kateri koli vrnjeni izdelek in prevzeti odgovornost v primeru izgube izdelka med pošiljanjem družbi Dell. Ne sprejemamo paketov, za katere je potrebno plačilo ob prevzemu.
  -  **OPOMBA:** vrnjene izdelke, ki niso v skladu z vsemi zgoraj navedenimi zahtevami, bo družba Dell zavrnila in vrnila pošiljatelju.

## Pred klicem

- OPOMBA:** pred klicem pripravite svojo kodo za hitri servis. Številka omogoča, da Dellov telefonski sistem za samodejno podporo učinkovito preusmeri vaš klic. Morda boste morali sporočiti tudi servisno številko.

### Iskanje servisne številke

Servisno številko računalnika lahko najdete na nalepki na dnu računalnika.

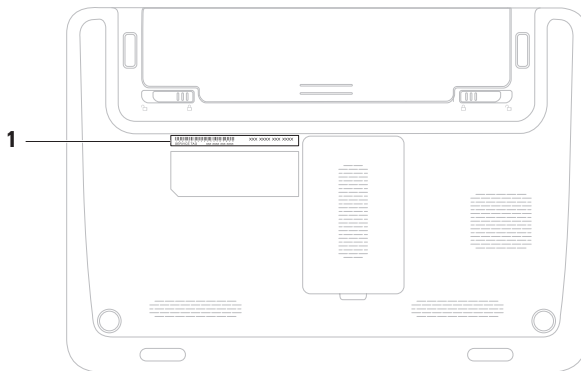

---

1 Servisna številka

---

## Pridobivanje pomoči

Ne pozabite izpolniti kontrolnega seznama za diagnostiko. Če je možno, pred klicem vklopite računalnik in pokličite s telefona v bližini računalnika. Morda boste morali vnesti nekaj ukazov s tipkovnico, med postopkom odpravljanja težav posredovati podrobne informacije ali izvršiti druge korake za odpravljanje težav, ki jih je mogoče opraviti samo na računalniku. Poskrbite, da imate v bližini vso računalniško dokumentacijo.

## Kontrolni seznam za diagnostiko

- Ime:
- Datum:
- Naslov:
- Telefonska številka:
- Servisna oznaka (črtna koda na hrbtni ali spodnji strani računalnika):
- Koda za hitri servis:
- Številka za vračilo izdelka (če jo je posredoval Dellov tehnik za podporo):
- Operacijski sistem in različica:
- Naprave:
- Razširitvene kartice:
- Ali ste povezani v omrežje? Da/ne
- Omrežje, različica in omrežni vmesnik:
- Programi in različice:

Če želite izvedeti vsebino datotek za zagon računalnika, si oglejte dokumentacijo operacijskega sistema. Če je v računalnik priključen tiskalnik, natisnite vsako datoteko. Sicer si pred klicem družbe Dell zapišite vsebino vsake datoteke.

- Sporočilo o napaki, koda piskov ali diagnostična koda:
- Opis težave in izvedeni postopki za odpravljanje težave:

## Vzpostavitev stika z družbo Dell

Kupci v Združenih državah kličite 800-WWW-DELL (800–999–3355).

 **OPOMBA:** če nimate internetne povezave, lahko kontaktne podatke najdete na računu, embalaži, blagajniškem izpisku ali v katalogu Dellovih izdelkov.

Družba Dell ponuja različne možnosti za podporo in storitve prek spleta in telefona. Razpoložljivost storitev je odvisna od države in izdelka; nekatere storitve morda niso na voljo v vaši regiji.

Vzpostavitev stika z družbo Dell za prodajo, tehnično podporo ali podporo uporabnikom:

1. Obiščite **[www.dell.com/contactdell](http://www.dell.com/contactdell)**.
2. Izberite državo ali regijo.
3. Glede na potrebe izberite ustrezno povezavo za storitev ali podporo.
4. Izberite način za vzpostavitev stika z družbo Dell, ki vam ustreza.

# Iskanje dodatnih informacij in virov

## Če želite:

znova namestiti operacijski sistem

zagnati diagnostični program za vaš računalnik

ponovno namestiti sistemsko programsko oprema

poiskati več informacij o operacijskem sistemu in funkcijah Microsoft® Windows®

nadgraditi računalnik z novimi ali dodatnimi komponentami, npr. z novim trdim diskom  
ponovno namestiti ali zamenjati obrabljen ali okvarjen del

## Glejte:

razdelek »Medij za obnovitev sistema« na strani 63

»Diagnostika Dell« na strani 51

»My Dell Downloads« na strani 47

**support.dell.com**

*Priročnik za servisiranje* na spletnem mestu **support.dell.com/manuals**



**OPOMBA:** v nekaterih državah lahko odpiranje in zamenjava delov računalnika odvzame pravico do garancije. Preden pričnete z delom v notranjosti računalnika, preverite vašo garancijo in pravilnike za vračilo.

## Če želite:

poiskati informacije o varnem delu z računalnikom

pregledati informacije o garanciji, pogoje in določila (samo Združene države), varnostna navodila, informacije o predpisih, informacije o ergonomiji in licenčno pogodbo za končnega uporabnika

poiskati svojo servisno številko/kodo za hitri servis – s servisno številko lahko identificirate svoj računalnik na spletnem mestu **support.dell.com** ali se obrnete na tehnično podporo

## Glejte:

dokumentacijo o varnosti in zakonskih predpisih, ki je priložena računalniku, in domačo stran za skladnost s predpisi na spletnem naslovu

**[www.dell.com/regulatory\\_compliance](http://www.dell.com/regulatory_compliance)**

spodnjo stran računalnika

**Dellov center za podporo.** Za zagon **Dellovega centra za podporo** kliknite ikono  v opravilni vrstici.

**Če želite:**

poiskati gonilnike, prenose in datoteke za branje

dostopati do tehnične podpore in pomoči v zvezi z izdelki

preveriti stanje svojega naročila za nove nakupe

poiskati rešitve in odgovore na splošna vprašanja

poiskati informacije o najnovejših novicah o tehničnih spremembah v računalniku ali o naprednem tehničnem referenčnem materialu za serviserje ali izkušene uporabnike

**Glejte:**

**[support.dell.com](http://support.dell.com)**

---



# Tehnični podatki

Ta razdelek vsebuje informacije, ki jih boste morda potrebovali za nastavitve računalnika, posodobitev gonilnikov in nadgradnjo računalnika.

 **OPOMBA:** ponudbe se lahko razlikujejo glede na regijo. Za več informacij o konfiguraciji računalnika kliknite **Start**  → **Pomoč in podpora** ter izberite možnost za ogled informacij o računalniku.

## Model računalnika

---

Dell™ Inspiron™ 1120

## Vrsta procesorja

---

Inspiron 1120      AMD™ Athlon™ II Neo

## Sistemski nabor vezij

---

Inspiron 1120      RS880M + SB820M

## Pomnilnik

---

Priključek pomnilniškega modula      dva uporabniku dostopna priključka SODIMM

Zmogljivosti pomnilniških modulov      1 GB, 2 GB in 4 GB

Vrsta pomnilnika      1333 MHz (deluje pri 800 MHz) DDR3

### Pomnilnik

---

Najmanjša količina pomnilnika 2 GB

Najvišja vrednost pomnilnika 8 GB

 **OPOMBA:** navodila o nadgradnji pomnilnika poiščite v *Priročniku za servisiranje* na spletnem mestu [support.dell.com/manuals](http://support.dell.com/manuals).

### Priključki

---

Avdio vhodni priključek za zunanji mikrofonski priključek za stereo slušalke/zvočnike in digitalni mikrofonski priključek

Mini kartica ena reža za polovično kartico Mini-Card in ena za običajno kartico Mini-Card

### Priključki

---

Omrežni vmesnik priključek RJ45

USB trije priključki, združljivi z USB 2.0, s 4 nožicami

HDMI en priključek z 19 nožicami

VGA en priključek s 15 nožicami

Antenski priključek priključek MCX (na podprtih modelih)

kartica SIM reža za kartico SIM/USIM (po izbiri)

Bralnik pomnilniških kartic ena reža 7-v-1

## Bralnik pomnilniških kartic

---

Podprte kartice	<p>pomnilniška kartica Secure Digital (SD) Secure Digital High Capacity (SDHC) Memory Stick Memory Stick PRO Multimedia Card (MMC) MMC+ kartica xD-Picture Card</p>
-----------------	---

## Komunikacija

---

Omrežni vmesnik	10/100 Ethernet LAN na sistemski plošči
Brezžično omrežje	WLAN Wi-Fi a/b/g/n; WWAN/GPS (po izbiri); Bluetooth® 3.0 (po izbiri)

## Zvok

---

Zvočni krmilnik	ALC259-GR
Zvočnik	dva 1,5-vatna zvočnika
Nadzor glasnosti	s programsko opremo, medijskimi gumbi

## Video

---

Krmilnik grafične kartice	Inspiron 1120	integrirana grafična kartica ATI RS880M
Video pomnilnik	Inspiron 1120	do 3067 MB + 128 MB (pomnilnika SidePort) pomnilnika v skupni rabi

## Tehnični podatki

### Kamera

---

Tip	1,3 milijona slikovnih pik
Ločljivost videa	1280 x 1024 (največ)

### Zaslon

---

Tip	11,6-palčni HD WLED s tehnologijo TrueLife
Dimenzije	
Višina	144 mm (5,7 palca)
Širina	256,12 mm (10,1 palca)
Diagonala	293,83 mm (11,6 palca)
Najvišja ločljivost	1366 x 768 pri 262.000 barvah
Hitrost osveževanja	60 Hz

### Zaslon

---

Delovni kot	0° (zaprt) do 130°
Vodoravni vidni kot	najmanj ±40°
Navpični vidni kot	najmanj +15°/-30°
Razmik med slikovnimi pikami:	0,1875 x 0,1875 mm
Krmilniki	svetilnost lahko prilagodite z bližnjicami na tipkovnici (za več informacij glejte <i>Tehnološka navodila Dell</i> )

### Tipkovnica

---

Število tipk	86 (ZDA in Kanada); 87 (Evropa); 90 (Japonska)
--------------	--

## Sledilna ploščica

---

Ločljivost položajev X/Y (način grafične tablice)	240 cpi (znakov na palec)
Velikost	
Širina	aktivno območje senzorja: 74 mm (2,91 palca)
Višina	pravokotnik: 34 mm (1,34 palca)

## Akumulator

---

6-celični »pametni« litij-ionski	
Višina	21,71 mm (0,85 palca)
Širina	207 mm (8,15 palca)
Globina	51,83 mm (2,04 palca)
Teža	0,32 kg (0,71 funta)

## Akumulator

---

9-celični »pametni« litij-ionski (po izbiri)	
Višina	22,03 mm (0,87 palca)
Širina	210 mm (8,27 palca)
Globina	74,83 mm (2,95 palca)
Teža	0,51 kg (1,13 funta)
Napetost	11,1 V pri enosmernem toku
Čas polnjenja (približno):	4 ure (ko je računalnik izklopljen)
Čas delovanja	čas delovanja akumulatorja je odvisen od pogojev delovanja.
Gumbna baterija	CR-2032

### Napajalnik

---

 **OPOMBA:** Uporabljajte samo napajalnike, ki so bili odobreni za uporabo z računalnikom. Oglejte si dokumentacijo o varnosti, ki je priložena računalniku.

Vhodna napetost	100–240 V pri izmeničnem toku
Vhodni tok	1,5 A
Vhodna frekvenca	50–60 Hz
Izhodna moč	65 W
Izhodni tok	3,34 A
Nazivna izhodna moč	19,5 V pri enosmernem toku
Temperaturno območje:	
Med delovanjem	od 0 °C do 40 °C (od 32 do 104 °F)
Za shranjevanje	od –40 do 70 °C (od –40 do 158 °F)

### Fizični opis

---

Višina (od spredaj nazaj)	od 24,2 do 35 mm (od 0,95 do 1,38 palca)
Širina	292 mm (11,49 palca)
Globina	205 mm (8,07 palca)
Masa (s 6-celičnim akumulatorjem)	mogoče jo je konfigurirati na manj kot 1,55 kg (3,42 funta)

## Okolje računalnika

---

Temperaturno območje:

Med delovanjem	od 0 do 35 °C (od 32 do 95 °F)
Za shranjevanje	od -40 do 65 °C (od -40 do 149 °F)

Relativna vlažnost (najvišja):

Med delovanjem	od 10 do 90 % (brez kondenzacije)
Za shranjevanje	od 5 do 95 % (brez kondenzacije)

Najvišja izmerjena vibracija (z uporabo naključnega vibracijskega razpona, ki posnema uporabniško okolico):

Med delovanjem	0,66 GRMS
Med nedelovanjem	1,30 GRMS

## Okolje računalnika

---

Največji udarec (med delovanjem – izmerjeno s programom Dell Diagnostics na trdem disku in pri 2 ms polsinusnega impulza; med nedelovanjem – izmerjeno pri izklopljenem trdem disku in 2 ms polsinusnega impulza):

Med delovanjem	110 G
Med nedelovanjem	160 G

Nadmorska višina (največja):

Med delovanjem	od -15,2 do 3048 m (od -50 do 10.000 čevljev)
Za shranjevanje	od -15,2 do 10.668 m (od -50 do 35.000 čevljev)

Raven onesnaženosti zraka  
G2 ali manj,  
kot določa  
ISA-S71.04-1985

# Dodatek

## Obvestilo o izdelku Macrovision

Ta izdelek vsebuje tehnologijo za zaščito avtorskih pravic, ki je v ZDA zaščiten z določenimi patenti in drugimi pravicami intelektualne lastnine, ki so v lasti družbe Macrovision Corporation in drugih lastnikov pravic. Uporabo te z avtorskimi pravicami zaščitene tehnologije mora odobriti družba Macrovision Corporation in je namenjena samo za domačo in omejeno uporabo, razen v primeru, da drugačno uporabo odobri družba Macrovision Corporation. Obratno inženirstvo in razstavitev sta prepovedana.



## Informacije za NOM ali uradni mehiški standard (samo za Mehiko)

Naslednje informacije so v skladu z zahtevami uradnega mehiškega standarda (NOM) zapisane na napravi(-ah), opisani(-h) v tem dokumentu:

### Uvoznik:

Dell México S.A. de C.V.

Paseo de la Reforma 2620 – Flat 11°

Col. Lomas Altas

11950 México, D.F.

<b>Zakonsko določena številka modela</b>	<b>Napetost</b>	<b>Frekvenca</b>	<b>Poraba električne energije</b>	<b>Izhodna napetost</b>	<b>Izhodna intenziteta</b>
P07T	100–240 V pri izmeničnem toku	50–60 Hz	1,50 A	19,50 V pri enosmernem toku	3,34 A

Več podrobnosti je na voljo v varnostnih informacijah, priloženih računalniku.

Za dodatne informacije o varnem delu obiščite domačo stran za skladnost s predpisi na spletnem mestu [www.dell.com/regulatory\\_compliance](http://www.dell.com/regulatory_compliance).

# Indeks

## B

brežžična omrežna povezava **40**

## C

CD-ji, predvajanje in ustvarjanje **36**

## D

DataSafe Local Backup **59**

DellConnect **69**

Dell Factory Image Restore **64**

Dellov center za podporo **46**

DVD-ji, predvajanje in ustvarjanje **36**

## E

električni razdelilniki, uporaba **6**

e-poštni naslovi

za tehnično podporo **70**

e-poštni naslovi za podporo **70**

## F

FTP, prijava v, anonimna **70**

funkcije programske opreme **36**

## G

garancijska vračila **71**

gonilniki in prenosi **78**

## H

Hardware Troubleshooter, program **51**

## I

indikatorske lučke stanja napajanja/  
akumulatorja **25**

internetna povezava **16**

iskanje več informacij **76**

## ISP

ponudnik internetnih storitev **16**

## izdelki

informacije in nakup **71**

**K**

klicanje družbe Dell **73**

kontrolni seznam za diagnostiko **74**

**L**

lučka dejavnosti trdega diska **25**

**M**

mesta za podporo

po svetu **69**

**N**

namestitev, preden začnete **5**

**O**

obnovitev sistema **56**

odpravljanje težav **39**

omrežna povezava

popravljanje **40, 41**

**P**

pomoč

pridobivanje pomoči in podpore **67**

pošiljanje izdelkov

za vračilo ali popravilo **72**

poškodbe, preprečevanje **5**

pretok zraka, omogočanje **5**

**R**

računalnik, nastavitve **5**

**S**

sistemska sporočila **48**

## Indeks

spletno vzpostavljane stika z družbo  
Dell **75**

storitve za stranke **68**

## T

tehnični podatki **79**

težave, odpravljanje **39**

težave s pomnilnikom

odpravljanje **43**

težave s programsko opremo **44**

postavitev diagnoze **51**

težave z napajanjem, odpravljanje **41**

## V

varnostno kopiranje in obnavljanje **59**

vir, iskanje več **76**

## W

Windows

čarovnik za združljivost programske  
opreme **44**

namestitev **9**

Windows, ponovna namestitev **57**

## Ž

žično omrežje

omrežni kabel, priključitev **7**

## Z

zmogljivosti računalnika **36**

zračenje, zagotovitev **5**



Natisnjeno na Irskem.

[www.dell.com](http://www.dell.com) | [support.dell.com](http://support.dell.com)



OCNGWA00